

UZUPEŁNIA ZESPÓŁ NADZORUJĄCY

KOD UCZNI

--	--	--

PESEL

--	--	--	--	--	--	--	--	--	--	--	--	--	--	--	--	--	--

*miejsce
na naklejkę*

SPRAWDZIAN W KLASIE SZÓSTEJ SZKOŁY PODSTAWOWEJ

CZĘŚĆ 2. JĘZYK NIEMIECKI

**UZUPEŁNIA ZESPÓŁ
NADZORUJĄCY**

Uprawnienia ucznia
do nieprzenoszenia
zaznaczeń na kartę

Instrukcja dla ucznia

1. Sprawdź, czy na kolejno ponumerowanych 15 stronach jest wydrukowanych **16 zadań**. Ewentualny brak stron lub inne usterki zgłoś nauczycielowi.
2. Czytaj uważnie wszystkie teksty i zadania.
3. Teksty do zadań od 1. do 10. zostaną odtworzone z płyty CD.
4. Wszystkie zadania rozwiąż długopisem lub piórem.
5. Wykonuj zadania zgodnie z poleceniami.
6. W każdym zadaniu jest tylko jedna poprawna odpowiedź.

W niektórych zadaniach musisz wpisać znak **X** w kratkę obok poprawnej odpowiedzi, np.

A. B. C.

W innych zadaniach musisz wpisać w kratkę odpowiednią literę, np.

1.

7. Jeśli się pomylisz, otocz kratkę z błędną odpowiedzią kółkiem i podaj inną odpowiedź, np.

A. B. C.

albo

1. E

**1 KWIETNIA
2015**

**Godzina rozpoczęcia:
11:45**

**Czas pracy:
do 70 minut**

Powodzenia!



SN-8-152

Zadanie 1. (0–4)

Usłyszysz dwukrotnie jedno zdanie o każdym obrazku. Zdecyduj, czy zdanie jest zgodne z obrazkiem (TAK albo NIE). Wpisz znak X w odpowiednią kratkę.

Obrazek 1.

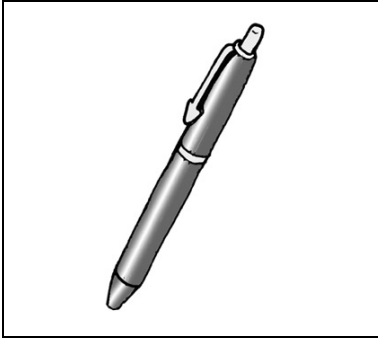

TAK

NIE

Obrazek 2.



TAK

NIE

Obrazek 3.



TAK

NIE

Obrazek 4.

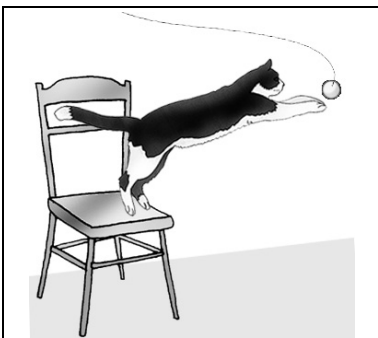

TAK

NIE

Zadanie 2. (0–4)

Usłyszysz dwukrotnie cztery dialogi. Połącz każdy dialog z jednym obrazkiem (A–D). Wpisz odpowiednią literę w każdą kratkę (1.–4.).

A.

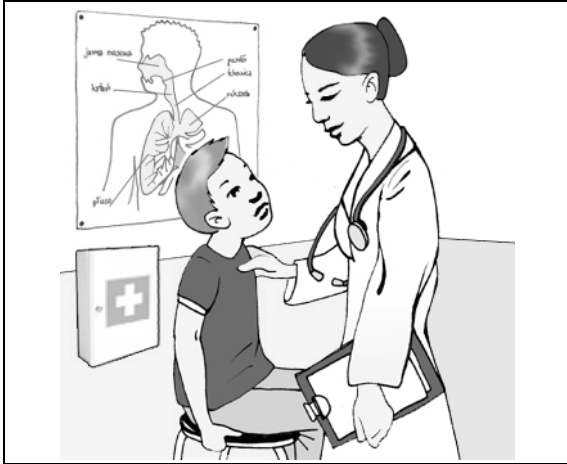

B.



C.



D.



1.

2.

3.

4.

Zadanie 3. (0–1)

Usłyszysz dwukrotnie wypowiedź chłopca. Zaznacz, o kim on mówi. Wpisz znak X w kratkę A albo B.



A.



B.

Zadanie 4. (0–1)

Usłyszysz dwukrotnie rozmowę dziewczynki i Martina. Zaznacz, dokąd pójdzie Martin. Wpisz znak X w kratkę A albo B.



A.

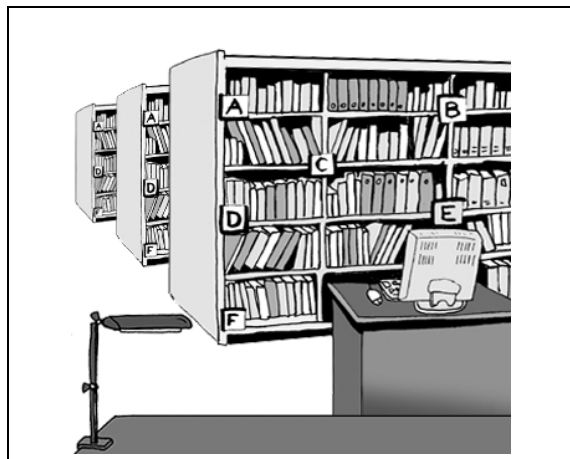

B.

Zadanie 5. (0–1)

Usłyszysz dwukrotnie wypowiedź chłopca. Zaznacz, gdzie chłopiec gra w piłkę z przyjaciółmi. Wpisz znak X w kratkę A albo B.

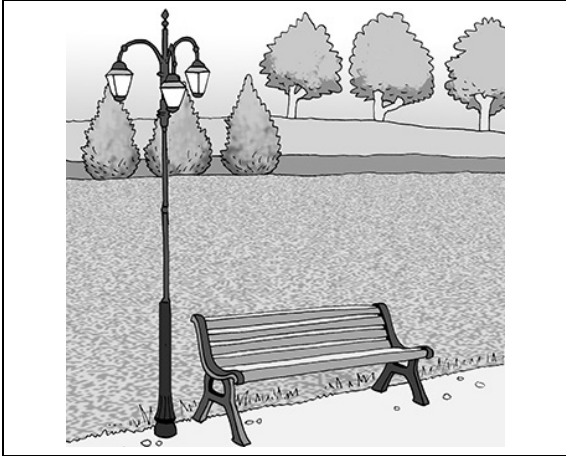

A.

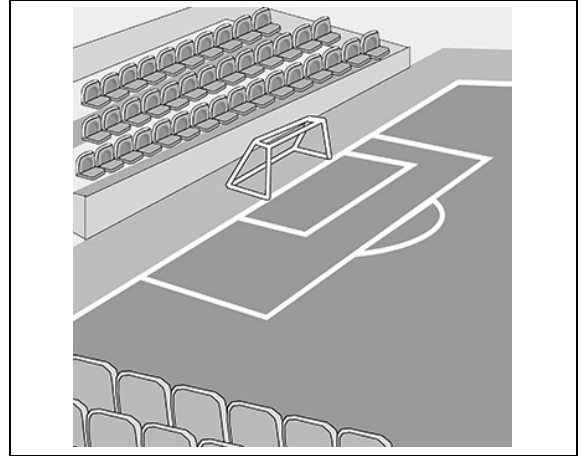

B.

Zadanie 6. (0–1)

Usłyszysz dwukrotnie wypowiedź dziewczynki o jej bracie Michaelu. Zaznacz, która osoba to Michael. Wpisz znak X w kratkę A albo B.

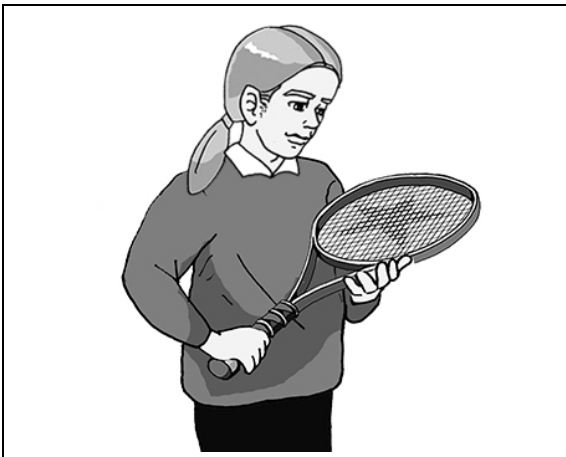

A.



B.

Zadanie 7. (0–1)

Kolega z Niemiec pyta, gdzie mieszkasz. Co odpowiesz? Usłyszysz dwukrotnie dwie odpowiedzi (A i B). Wpisz znak X w kratkę A albo B.

A.

B.

Zadanie 8. (0–1)

Chcesz zapytać kolegę z Niemiec, która jest godzina. Co powiesz? Usłyszysz dwukrotnie dwie wypowiedzi (A i B). Wpisz znak X w kratkę A albo B.

A.

B.

Zadanie 9. (0–1)

Koleżanka z Niemiec zaprasza Cię do siebie. Co odpowiesz? Usłyszysz dwukrotnie dwie wypowiedzi (A i B). Wpisz znak X w kratkę A albo B.

A.

B.

Zadanie 10. (0–1)

Chcesz kupić dwa bilety do kina. Co powiesz? Usłyszysz dwukrotnie dwie wypowiedzi (A i B). Wpisz znak X w kratkę A albo B.

A.

B.

Zadanie 11. (0–4)

Dopasuj do każdego obrazka właściwą wypowiedź (A–D). Wpisz odpowiednią literę w każdą kratkę (1.–4.).

- A. Wer ist heute nicht da?
- B. Diese Krawatte ist schön.
- C. Ist das der Zug nach Berlin?
- D. Alles Gute zum Geburtstag!

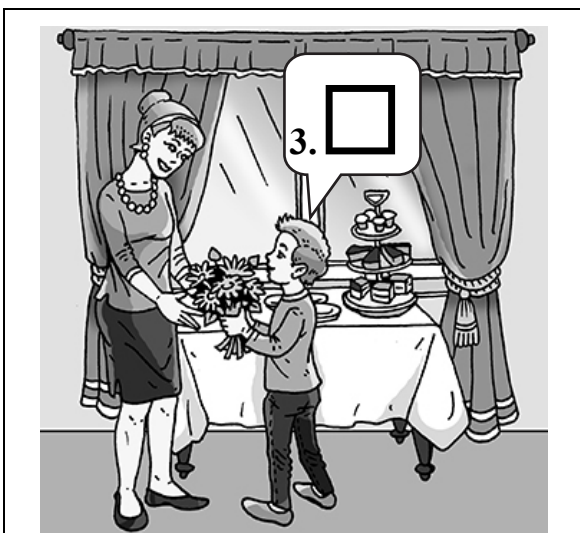

Zadanie 12. (0–5)

Co przedstawiają rysunki? Wpisz odpowiednią literę (A–E) w każdą kratkę (1.–5.).

A. der Elefant	B. die Blume	C. der Stuhl	D. der Käse	E. das Haus
----------------	--------------	--------------	-------------	-------------

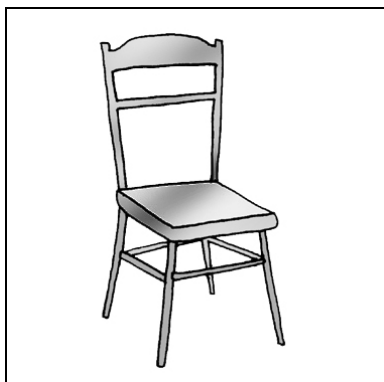

1.

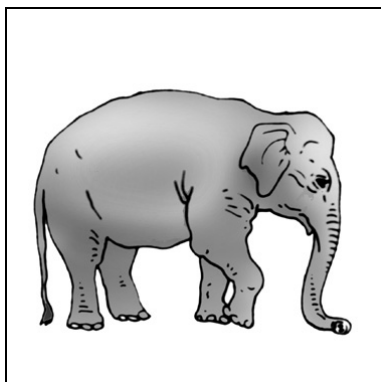

2.



3.

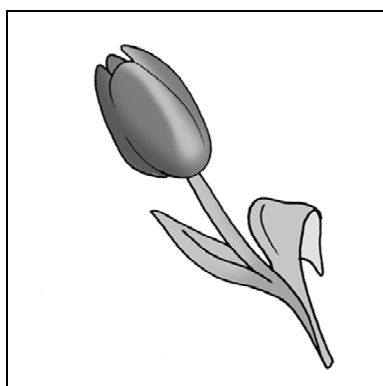

4.

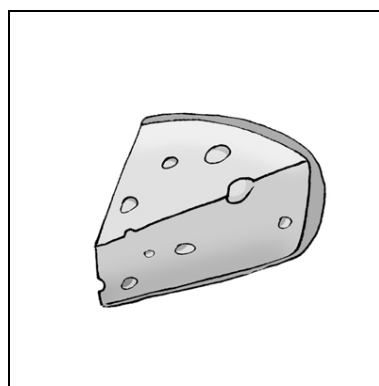

5.

Zadanie 13. (0–5)

Zdecyduj, czy każde zdanie (1.–5.) jest zgodne z obrazkiem (TAK albo NIE). Wpisz znak X w odpowiednią kratkę.

1. Der Lehrer schreibt etwas an die Tafel.



TAK

NIE

2. Das Mädchen hat schwarze Haare.

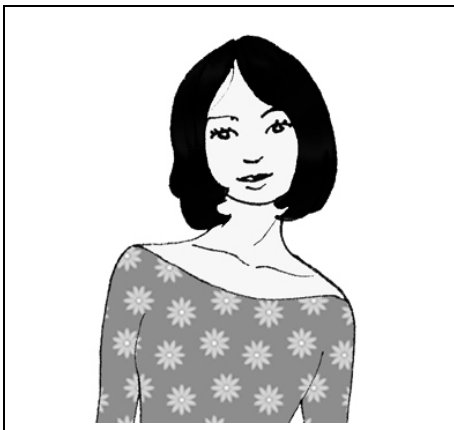

TAK

NIE

3. Die Lampe steht auf dem Tisch.

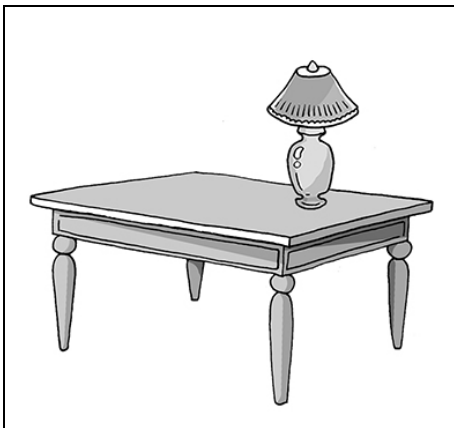

TAK

NIE

4. Der Junge fährt Rad.



TAK

NIE

5. Das ist ein Polizist.



TAK

NIE

Zadanie 14. (0–3)

Gdzie przeczytasz te teksty? Wpisz odpowiednią literę (A–C) w każdą kratkę (1.–3.).

1.



2.



3.

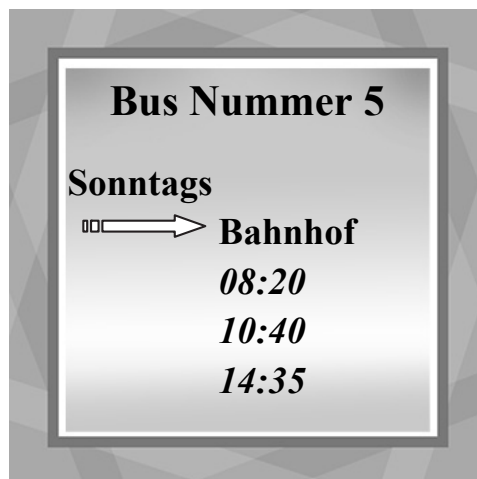

- A. w kinie
- B. w sklepie
- C. na przystanku

Zadanie 15. (0–4)

Przeczytaj teksty. Zdecyduj, czy każde zdanie (1.–4.) jest zgodne z treścią tekstu (TAK albo NIE). Wpisz znak X w odpowiednią kratkę.

Nachricht	
Von:	Oliver
An:	Eva
Betreff:	Hallo!
Hallo, Eva! Ich habe eine Katze! Sie heißt Caro. Sie ist klein und braun. Komm, bitte, zu mir! Du musst sie sehen! Oliver	

1. Oliver pisze o swoim kocie.

TAK

NIE

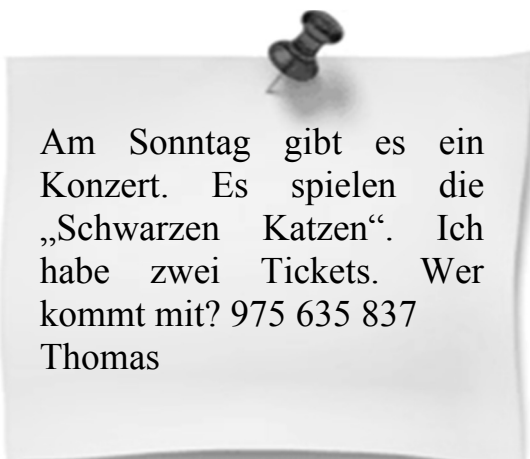

2. Thomas ma bilety na mecz.

TAK

NIE

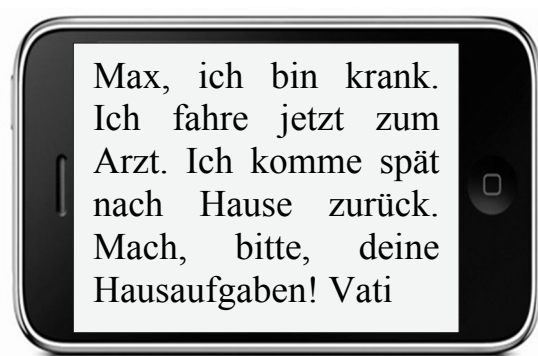

3. Tata Maxa źle się czuje.

TAK

NIE



4. Sven zamierza odwiedzić babcię.

TAK

NIE

Zadanie 16. (0–3)

Przeczytaj tekst. Wybierz poprawną odpowiedź. Wpisz znak X w kratkę obok odpowiedzi A albo B.

Mama,
ich habe meine Hausaufgaben schon gemacht. Und jetzt gehe ich in die Schwimmhalle. Ich habe mit Papa telefoniert. Er bringt mich mit dem Auto nach Hause. Morgen fahre ich mit meiner Klasse mit dem Bus ins Kino. Kauf mir, bitte, einen Apfelsaft für morgen.
Anna

1. Dokąd teraz idzie Anna?

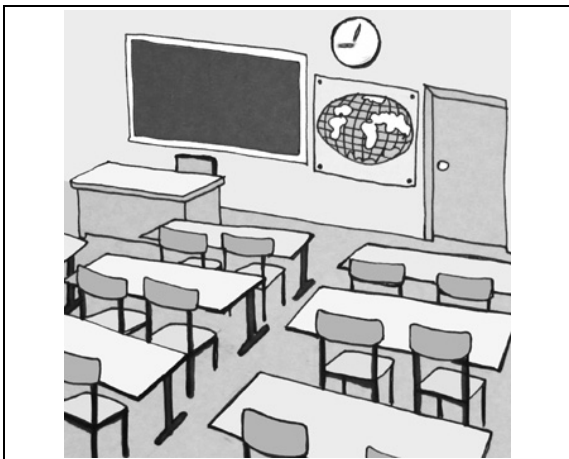

A.

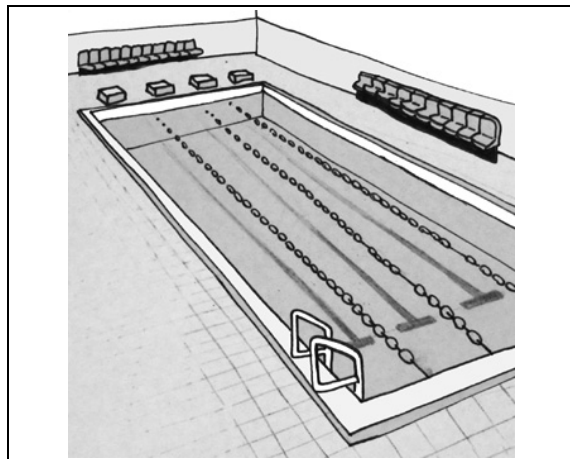

B.

Ciąg dalszy zadania 16. znajduje się na następnej stronie.

2. Czym Anna wróci do domu?

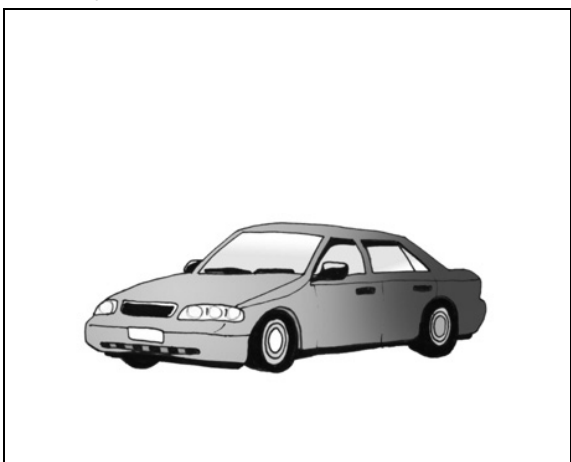

A.

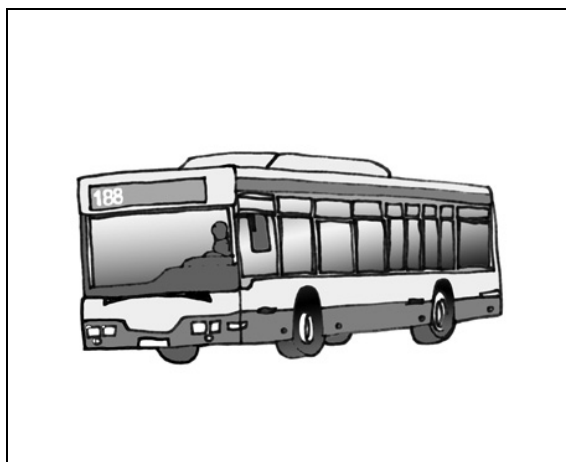

B.

3. Co mama ma kupić dla Anny na jutro?

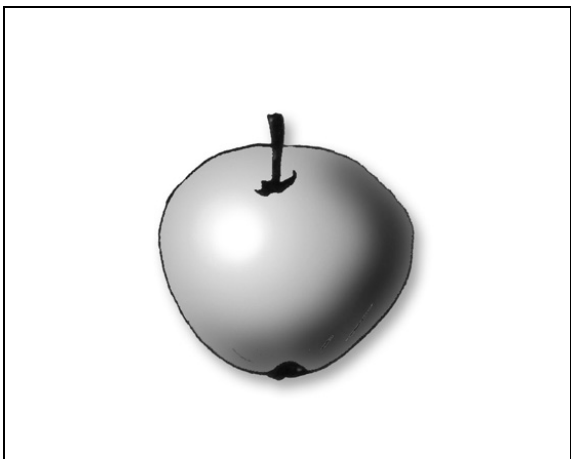

A.

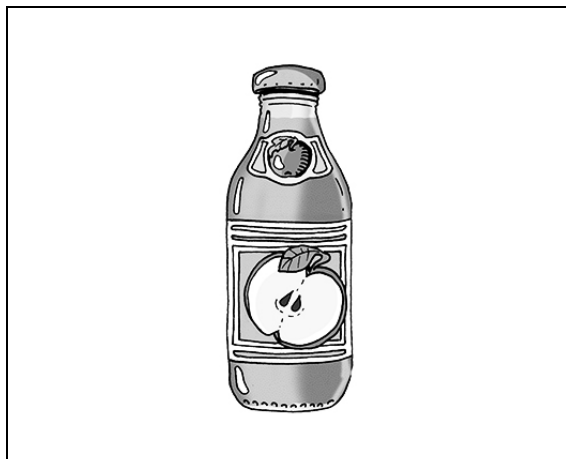

B.

